

Kvalitet
površina

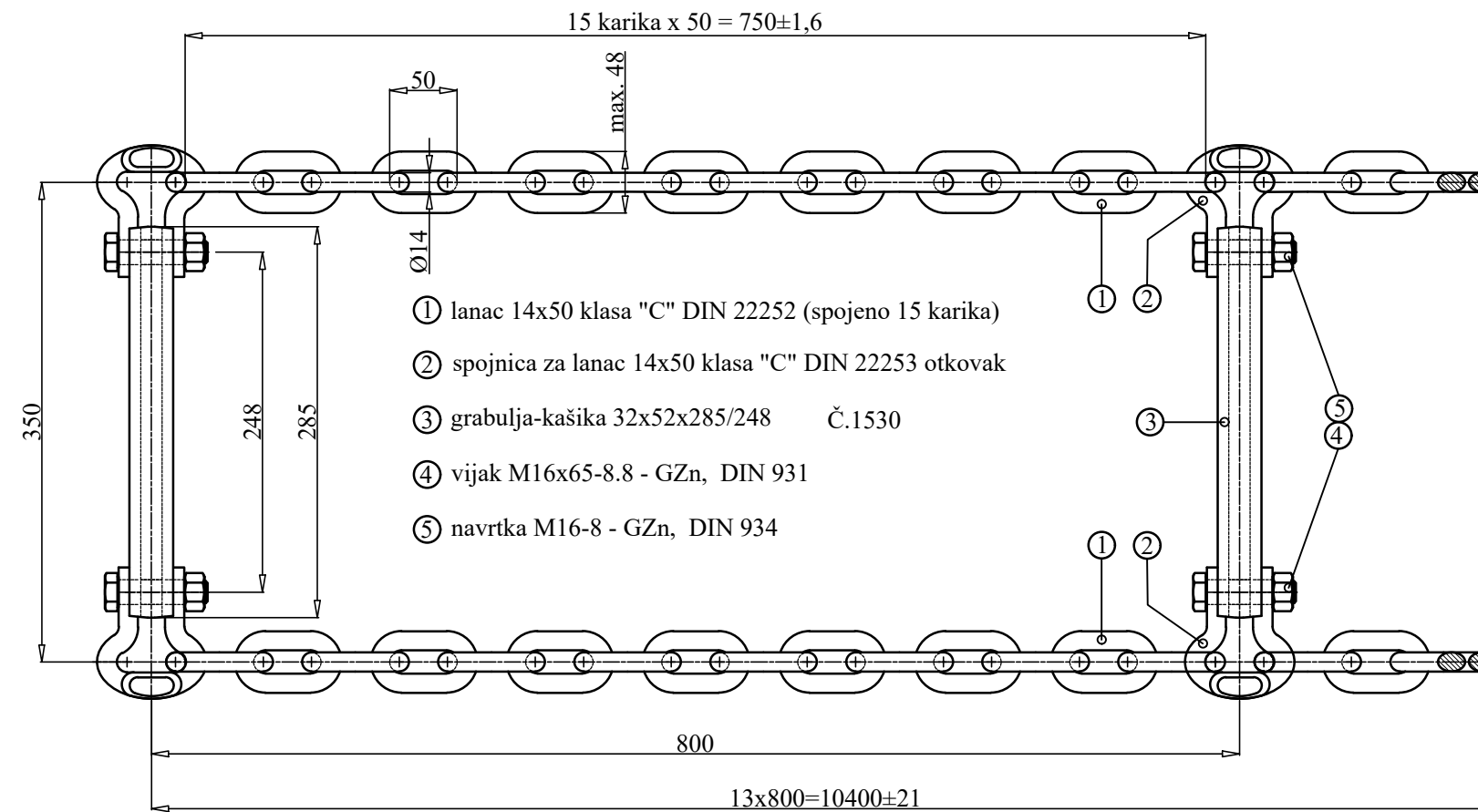
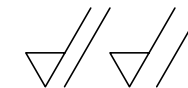

NAPOMENE:

1. Kod montaže sklopa transportnog lanca segmenti od po 15 karika na obje strane trebaju imati približno jednake dužine.
2. Površinska zaštita RAL 6010 (obojeno zeleno)

1	SKLOP TRANSPORTNOG LANCA D14x50	71.21.503178		130,0			
Var.-izv.	Karakteristike	LSE	Ident. br.	Masa-kg			
Zaštita-termička obrada		Veza sa		Klasifikacija			
D		Konstruirao					
C		Razradio					
B		Uskl. sa srand.					
A		Ovjerio					
Izm.	reg. broj	serije	dana	Potpis	Potpis	Datum	Zamjenjuje
	Izmjena	Važi od					Zamjenjen
Mjerilo	Naziv						Reg. broj
M 1:5	SKLOP TRANSPORTNOG LANCA D14x50						71.20.327327
Uk. listova		1	List broj	1			

Kvalitet površina

N12//N10//

oštre bridove zaobliti sa $r=0,5$

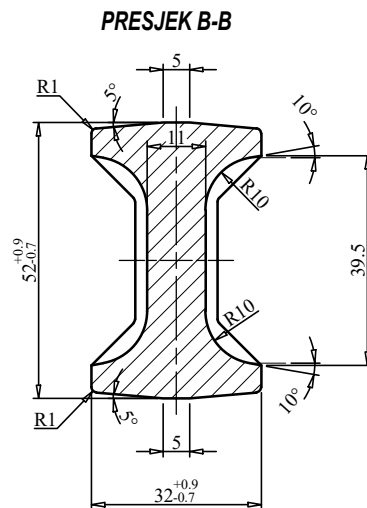
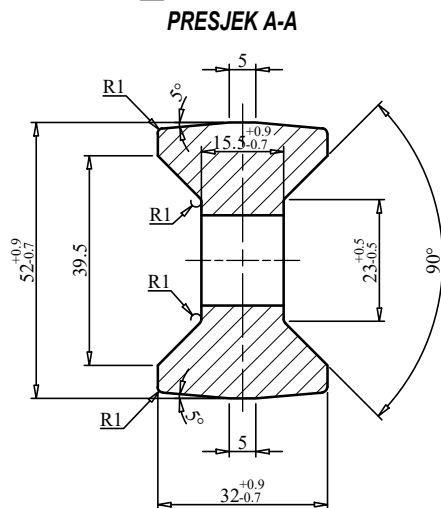
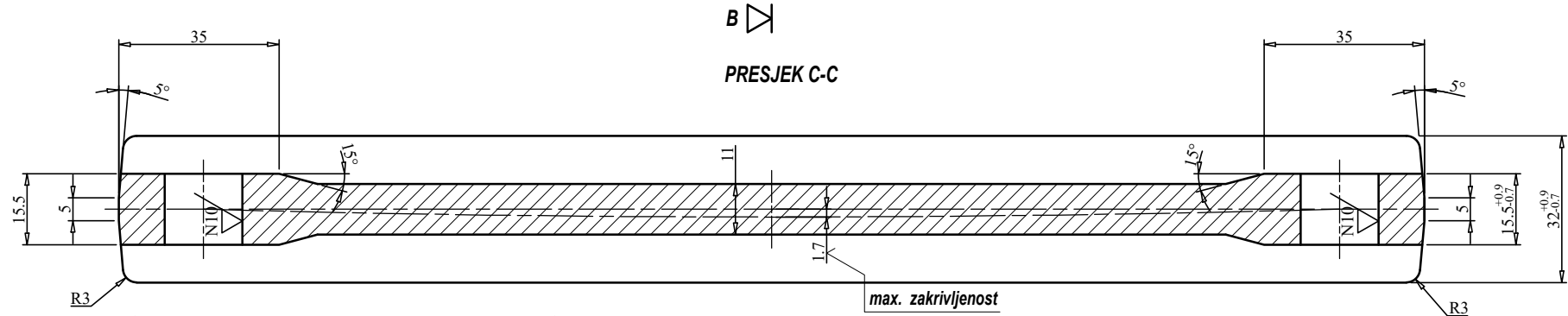
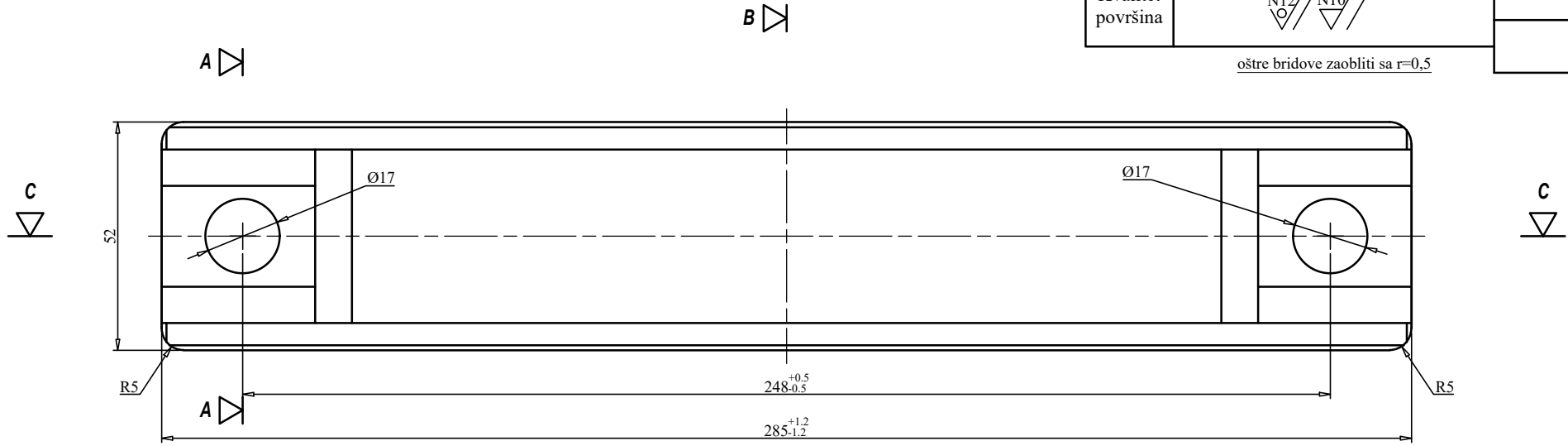

Materijal	Ident. br. materijala	Naziv - opis - dodatni opis	Standard-katalog-crtež	Ident. br. dijela	Massa (kg)
		otkovak 32x52x285 - Č.1530			2,2
Zaštita-termička obrada			Veza sa	Klasifikacija	
D			Konstruirao		
C			Razradio		
B			Ukl. sa srad.		
A			Otvorio		
Im.	reg. broj	serije	dana	Potpis	Potpis
Izmjena		Važi od		Datum	
Mjerilo	Naziv				Reg. broj
M 1:1	GRABULJA-KAŠIKA DGT				71.25.327328
Uk. listova		1	List broj	1	1

